



ООО "Приводные Решения" г. Москва
Телефон (495) 784-58-30
Сайт: www.pr-re.com Почта: info@pr-re.com



Электродвигатель W20-315S/M 110kW 2P B3 WEG

TECHNICAL PROPOSAL

Трехфазный асинхронный электродвигатель с короткозамкнутым ротором - Короткозамкнутый ротор

Линия продукции : IP55 - Чугунный корпус - стандарт эффективности - IE1



Электродвигатель W20-315S/M 110kW 2P B3
WEG



СПЕЦИФИКАЦИЯ

Трехфазный асинхронный электродвигатель с короткозамкнутым ротором - Короткозамкнутый ротор

Линия продукции : IP55 - Чугунный корпус - стандарт эффективности - IE1

Типоразмер : 315S/M
Мощность : 110 kW
Частота сети : 50 Hz
Число полюсов : 2
Частота вращения : 2975 rpm
Скольжение : 0,83 %
Номинальное напряжение : 380/660 V
Номинальный ток : 201/116 A
Пусковой ток : 1550/891 A
Отношение токов I_{пуск} / I_{ном} : 7,7
Ток без нагрузки : 61,1/35,2 A
Номинальный момент M_{ном} : 353 Nm
M_{пуск} / M_{ном} : 240 %
M_{макс} / M_{ном} : 300 %
Исполнение : ---
Класс изоляции : F
t°, K : 80 K
Время блок. ротора (сек) : 21 s (горячий)
Сервис фактор : 1,00
Режим работы : S1
T°С окружающей среды : -20°С - +40°С
Высота над уровнем моря : 1000 метров над у. м.
Степень защиты двигателя : IP55
Вес двигателя : 806 kg
Инерционный момент : 1,4120 kgm²
Уровень звукового давления : 84 dB(A)

	Передний	Задний	Нагрузка	Коэфф. мощн.	К.П.Д. (%)
Подшипник	6314 С3	6314 С3	100%	0,88	93,8
Интервал смазки (ч)	4548 h	4548 h	75%	0,85	93,7
К-во смазки	27 g	27 g	50%	0,78	92,5



Электродвигатель W20-315S/M 110kW 2P B3
WEG



КРИВЫЕ ЗАВИСИМОСТИ ХАРАКТЕРИСТИК ОТ МОЩНОСТИ

Трехфазный асинхронный электродвигатель с короткозамкнутым ротором - Короткозамкнутый ротор

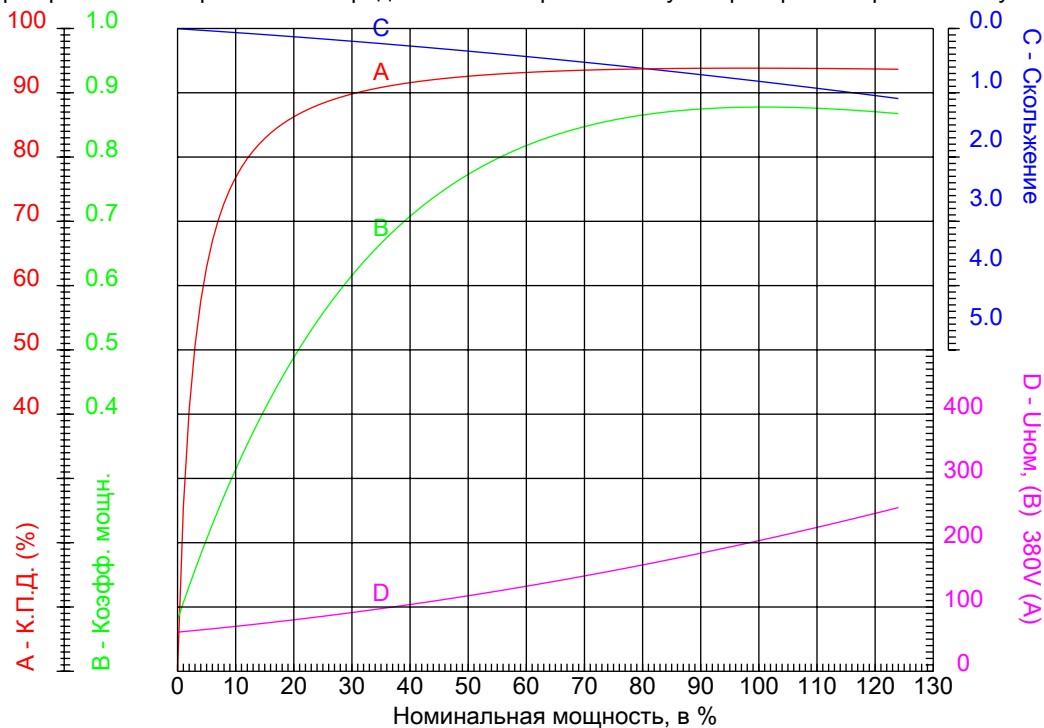

Линия продукции : IP55 - Чугунный корпус - стандарт эффективности - IE1

Типоразмер	: 315S/M	Отношение токов I _{пуск} / I _{ном}	: 7,7
Мощность	: 110 kW	Режим работы	: S1
Частота сети	: 50 Hz	Сервис фактор	: 1,00
Частота вращения	: 2975 rpm	Исполнение	: ---
Номинальное напряжение	: 380/660 V	M _{пуск} / M _{ном}	: 240 %
Номинальный ток	: 201/116 A	M _{макс} / M _{ном}	: 300 %
Класс изоляции	: F		



Электродвигатель W20-315S/M 110kW 2P B3
WEG



КРИВЫЕ ЗАВИСИМОСТИ ХАРАКТЕРИСТИК ОТ СКОРОСТИ ВРАЩЕНИЯ

Трехфазный асинхронный электродвигатель с короткозамкнутым ротором - Короткозамкнутый ротор

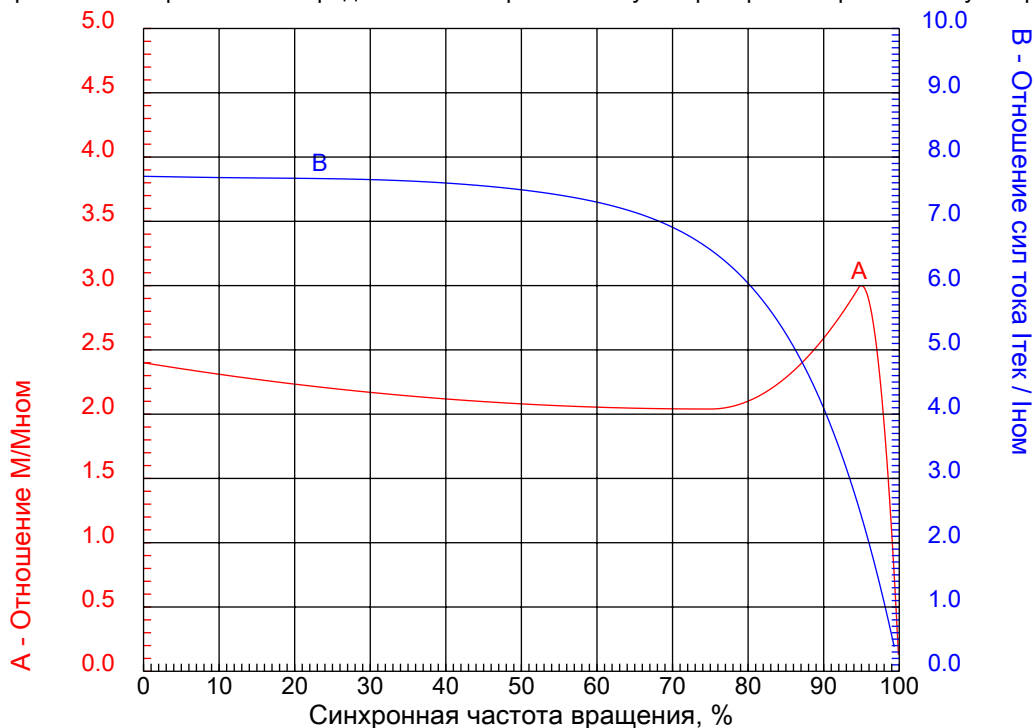

Клиент

Линия продукции

: IP55 - Чугунный корпус - стандарт эффективности - IE1

Типоразмер

: 315S/M

Отношение токов Iпуск / Iном : 7,7

Мощность

: 110 kW

Режим работы

: S1

Частота сети

: 50 Hz

Сервис фактор

: 1,00

Частота вращения

: 2975 rpm

Исполнение

: ---

Номинальное напряжение

: 380/660 V

Mпуск / Mном

: 240 %

Номинальный ток

: 201/116 A

Mмакс / Mном

: 300 %

Класс изоляции

: F

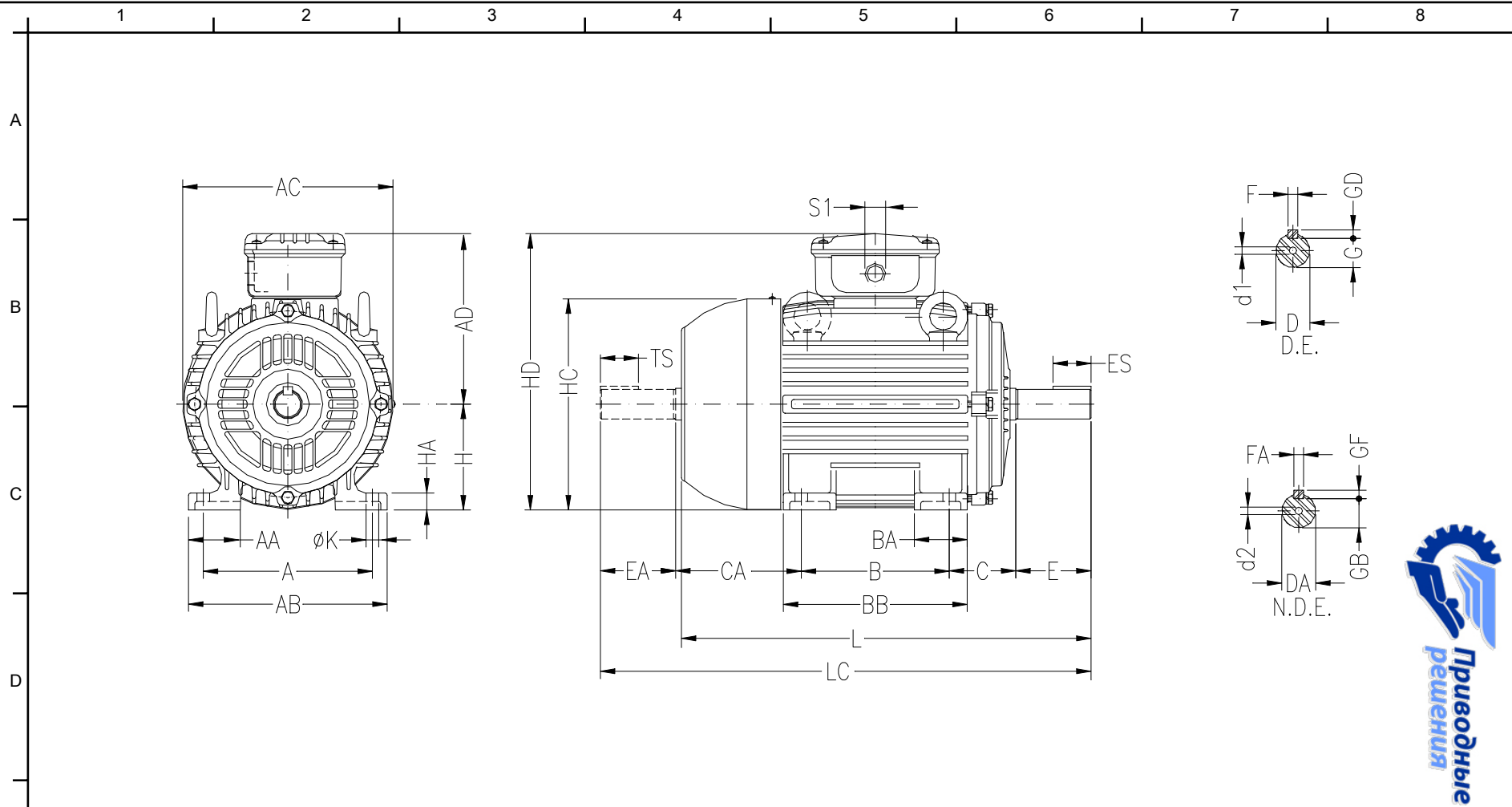

ООО "Приводные Решения" г. Москва
Тел. (495) 784-58-30 Сайт: www.pr-re.com Почта: info@pr-re.com

Электродвигатель W20-315S/M 110kW 2P B3 WEG

A 508	AA 120	AB 628	AC 600	AD 497
B 406/457	BA 152	BB 558	C 216	CA 376/325
D 65m6	E 140	ES 125	F 18	G 58
GD 11	DA 60m6	EA 140	TS 125	FA 18
GB 53	GF 11	H 315	HA 52	HC 613
HD 812	K 28	L 1126	LC 1278	S1 2xM63x1,5
d1 DM20	d2 DM20			

IP55 - Чугунный корпус - стандарт эффективности - IE1
Трехфазный асинхронный электродвигатель с короткозамкнутым ротором Типоразмер 315S/M - IP55

